

**Schnellstartanleitung / Quick
Start Guide
HayTime Controller
Model: HTC-100
Made in Finland**

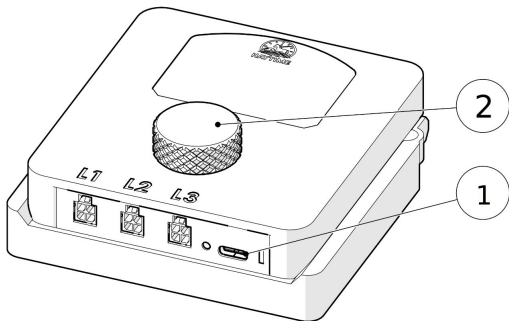

ERSTEINRICHTUNG DES CONTROLLERS

Laden Sie den Akku des Controllers vor der Erstnutzung vollständig über den USB-C-Anschluss (1) auf. Die Einstellungen des Controllers werden mit dem Drehknopf (2) an der Oberseite vorgenommen. Stellen Sie im Hauptmenü (Menu) Datum und Uhrzeit ein, indem Sie den Drehknopf drehen und drücken.

INITIAL SETUP

Before using the controller, fully charge the battery using the USB-C connector (1). The controller settings are adjusted using the rotary knob (2) under the display. Set the date and time in the main menu by turning and pressing the rotary knob.

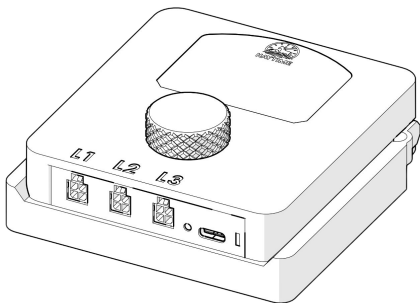

EINSTELLUNGEN KONFIGURIEREN

Freigabezeiten für die Schlösser per Drehknopf einstellen. Pro Schloss können ein oder zwei Freigabezeiten eingestellt werden.

Weitere Anleitungen finden Sie auf unserer Website oder per QR-Code auf der Rückseite.

CONFIGURING THE SETTINGS

You can set the release times for the locks using the rotary knob. You can program one or two release times for each individual lock.

For more detailed instructions on configuring the controller, please visit our website or scan the QR code on the back of this manual.

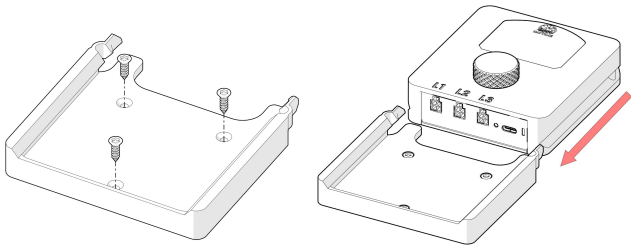

CONTROLLER INSTALLIEREN

Befestigen Sie die Controller-Halterung mit den mitgelieferten Holzschrauben (T10 Torx) am gewünschten Montageort. Schieben Sie anschließend den Controller in die Halterung.

Hinweis: Der Controller muss an einem vor Regen und Schnee geschützten Ort installiert werden.

INSTALLING THE CONTROLLER

Attach the controller dock to your desired location using the included wood screws. Use a T10 Torx screwdriver bit. Once secured, slide the controller into the dock.

Note: The controller must be installed in a location protected from rain and snow.

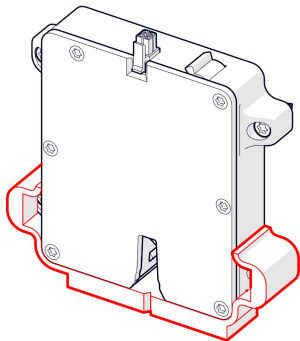

SCHLÖSSER INSTALLIEREN

Befestigen Sie das mitgelieferte rote Montagewerkzeug am unteren Teil des Schloßes und platzieren Sie das Schloß an der gewünschten Position. Das Werkzeug hilft Ihnen, das Schloß und den U-Bügel korrekt auszurichten.

INSTALLING THE LOCKS

Attach the included red installation tool to the bottom of the lock and place the lock in your desired location. This tool will help you perfectly align the lock with the U-catch (staple).

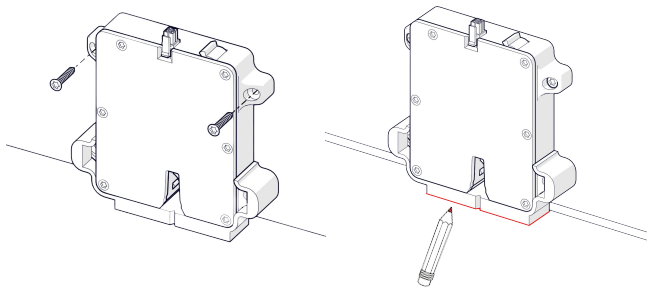

Schloss an gewünschter Position platzieren. Ausreichend Abstand zwischen Schloss und Klappe lassen, damit Schloss und Bügel korrekt ausgerichtet sind (tief genug montieren).

Obere Schrauben (T20 Torx) befestigen. Mitte des Montagewerkzeugs (Vertiefung) und Bügelkonturen mit Stift an der Klappe markieren. Werkzeug entfernen, untere Schrauben befestigen.

Place the lock in the desired position. Make sure to leave enough space between the lock and the opening hatch so that the lock and the latch align correctly (i.e., install the lock low enough). Fasten the upper screws of the lock (using a T20 Torx bit). Mark the center of the installation tool (recess) and the outlines of the catch on the hatch using a pen. Remove the tool and fasten the lock's lower screws.

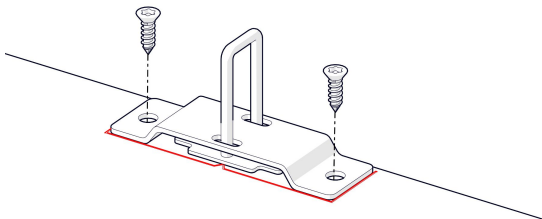

U-BÜGEL INSTALLIEREN

Platzieren Sie den U-Bügel auf den zuvor markierten Konturen an der Klappe und befestigen Sie ihn mit den mitgelieferten Schrauben (T10 Torx).

INSTALLING THE U-CATCH (STAPLE)

Place the U-catch on the outlines you just marked. Fasten it using the included screws (T10 Torx bit).

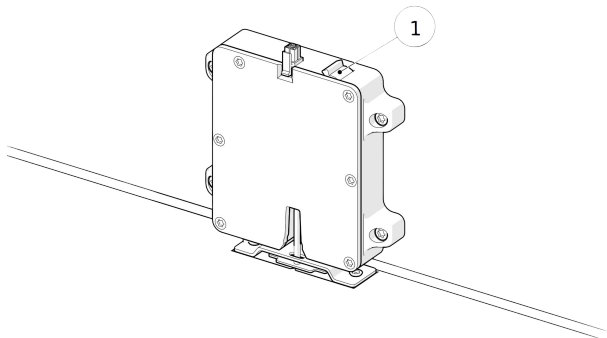

SCHLÖSSER UND BÜGEL AUSRICHTEN

Überprüfen Sie die Ausrichtung der Schlösser und U-Bügel, indem Sie die Klappe schließen. Sie können den Freigabemechanismus über den mechanischen Auslösehebel (1) an der Oberseite des Schlosses testen.

CONNECTING THE LOCKS AND STAPLES

Check the alignment of the lock and the U-catch by pushing the hatch closed. You can test the release mechanism by using the mechanical release lever (1) at the top of the lock.

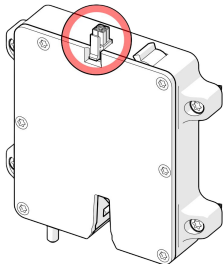
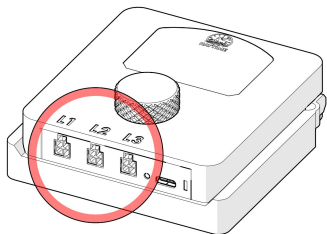

SCHLÖSSER MIT CONTROLLER VERBINDEN

Verbinden Sie den Controller und die Schlösser mit den mitgelieferten Kabeln.

CONNECTING THE LOCKS TO THE CONTROLLER

Connect the locks to the controller using the included cables.

Fehlerbehebung / Troubleshooting

Problem: Display leuchtet beim Drücken nicht auf.

1. Controller aufladen und erneut versuchen.
2. Reset-Knopf neben dem Ladeanschluss drücken. Achtung: Alle Einstellungen werden gelöscht.

Problem: Controller gibt Schloss nicht zur eingestellten Zeit frei.

1. Akku laden und eingestellte Freigabezeiten prüfen.
2. Wiederholungsmodus (Repeat mode) aktivieren, wenn die Zeit täglich gelten soll.
3. Schloss manuell über den Auslösehebel freigeben.
4. Freigabe mit 'Test lock' im Menü testen.
5. Öffnungssystem prüfen (z. B. ob die Klappe frei beweglich ist).

Problem: The controller display does not turn on when pressing the button.

1. Charge the controller and then try again.
2. Press the reset button next to the charging connector. Note that using the reset button will clear all settings on the controller.

Problem: The controller does not release the lock at the set time.

1. Ensure that the controller battery has power and that your desired release times are set on the controller.
2. Ensure that the repeat function (Repeat mode) is switched on if your intention is to repeat the desired release time.
3. Manually release the lock using the lock release lever.
4. Try the controller's release function using the "Test lock" option in the menu.
5. Check the release system itself (e.g., can the opening hatch open properly).

Technische Daten / Specifications

Betriebstemperatur / Working temperature: -30°C ... +50°C

Akku / Battery: 3,6 V Li-Ion 9 Wh

Ladezeit / Charging time: 2-3 h

Abmessungen / Dimensions: 40 × 100 × 100 mm

Gewicht / Weight: Controller 185 g, Schloss 285 g

Max. Schlosslast / Lock maximum load: 50 kg

Die ausführliche Betriebsanleitung finden Sie durch Scannen des QR-Codes auf der Rückseite dieser Anleitung oder unter:

<https://www.haytime.fi/en/instructions>

Sie können uns unter info@haytime.fi kontaktieren.

For detailed manual, scan the back of this guide or visit:

<https://www.haytime.fi/en/instructions>

You can contact us at info@haytime.fi

HayTime Oy
Vetokuja 4
01610 Vantaa, Finland



