

Schnellstartanleitung/Quick Start Guide

HayTime Digital

Model: HTD-100

Made in Finland

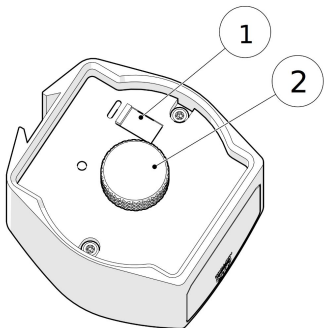

ERSTINBETRIEBNAHME DES TIMERS

Laden Sie den Akku des Timers vor der Erstinbetriebnahme vollständig über den USB-C-Anschluss (1) auf. Die Einstellungen des Timers werden mit dem Drehknopf (2) an der Unterseite vorgenommen. Stellen Sie Datum und Uhrzeit im Hauptmenü (Menu) ein, indem Sie den Drehknopf drehen und drücken.

INITIAL SETUP

Before using the timer for the first time, fully charge the battery using the USB-C connector (1). The timer settings are adjusted using the rotary knob (2) on the bottom. Set the date and time in the main menu by turning and pressing the rotary knob.

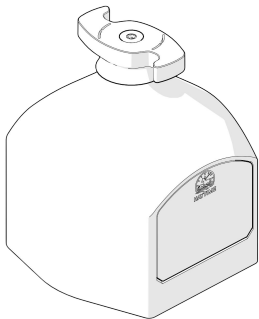

TIMER-MODI

Der Timer bietet drei verschiedene Modi zur Auswahl:

Modus 1: Der Timer löst nach einer eingestellten Dauer aus

Modus 2: Der Timer löst zu einer bestimmten Tageszeit aus

Modus 3: Der Timer löst an einem bestimmten Tag und zu einer bestimmten Uhrzeit aus

TIMER MODES

The timer has three different modes to choose from:

Mode 1: the timer releases after a set duration (countdown)

Mode 2: the timer releases at a specific time of day

Mode 3: the timer releases on a specific day and time

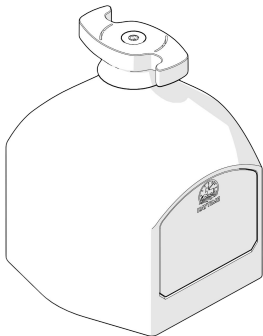

TIMER KONFIGURIEREN

Detaillierte Anweisungen zur Konfiguration des Timers und zur Verwendung der verschiedenen Modi finden Sie auf unserer Website oder indem Sie den QR-Code auf der Rückseite dieser Anleitung scannen.

SETTING THE TIMER

For detailed instructions on setting the timer and using the different modes, please visit our website or scan the QR code on the back of this guide.

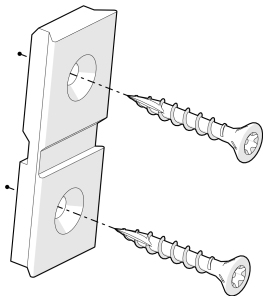

TIMER MONTIEREN

Befestigen Sie die Schiene mit den mitgelieferten Holzschrauben am gewünschten Montageort. Verwenden Sie einen Torx-20-Schraubenbit.

INSTALLING THE TIMER

Attach the rail to your desired location using the provided wood screws. Use a Torx 20 (T20) screwdriver bit.

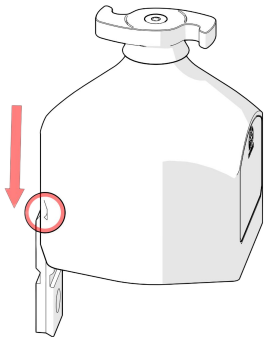

TIMER BEFESTIGEN

Schieben Sie den Timer auf die Schiene. Sichern Sie den Timer bei Bedarf mit einem Kabelbinder durch die rot markierte Öffnung an der Schiene. Wir empfehlen dies insbesondere, wenn der Timer horizontal montiert wird.

MOUNTING THE TIMER

Slide the timer onto the rail. If necessary, secure the timer to the rail by passing a cable tie through the hole circled in red. We highly recommend this if the timer is installed horizontally.

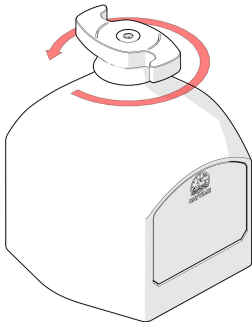

TIMER VERWENDEN

Drehen Sie den Griffhalter (grün), bis er einrastet, und setzen Sie dann beispielsweise einen Torgriff in den Halter ein. Der Timer löst nun gemäß den konfigurierten Einstellungen aus.

Achtung! Der Timer gibt den Griffhalter nicht frei, wenn keine Last anliegt.

USING THE TIMER

Rotate the handle holder (green) until it locks, and then place, for example, a gate handle into the holder. The timer will now release according to the configured settings.

Note! The timer will not release the handle holder without a load applied to it.

Problembehandlung / Troubleshooting

Problem: Das Display des Timers lässt sich durch Drücken der Taste nicht einschalten.

1. Laden Sie den Timer auf und versuchen Sie es erneut.
2. Drücken Sie die Reset-Taste an der Unterseite. Hinweis: Alle Einstellungen werden gelöscht.

Problem: Der Timer gibt den Griffhalter nicht frei.

1. Stellen Sie sicher, dass der Akku des Timers geladen ist.
2. Prüfen Sie, ob der Griffhalter verriegelt ist und eine Last anliegt.
3. Testen Sie die Auslösefunktion des Timers über die Option "Test release" im Menü (Menu).

Problem: The display does not turn on when pressing the button.

1. Charge the timer and then try again.
2. Press the reset button on the bottom. Note: this clears all saved settings.

Problem: The timer does not release the handle.

1. Ensure that the battery has power.
2. Check that the handle is in the locked position and a load is applied.
3. Use "Test release" in the menu to test the release function.

Problembehandlung / Troubleshooting

Problem: Der Timer hat zum gewünschten Zeitpunkt nicht ausgelöst.

1. Stellen Sie sicher, dass der gewünschte Timer-Modus (Modus 1, 2 oder 3) aktiv ist und die gewünschten Einstellungen im Timer gespeichert wurden.
2. Stellen Sie sicher, dass die Wiederholungsfunktion (Repeat mode) eingeschaltet ist, falls Sie die gewünschte Auslösefunktion wiederholen möchten.
3. Überprüfen Sie das Auslösesystem selbst (z. B. ob die Torhaspel oder das Heunetz blockiert ist).

Problem: The timer did not release at the desired time.

1. Ensure that your desired timer mode (Mode 1, 2 or 3) is active and that the desired settings have been entered into the timer.
2. Ensure that the repeat function (Repeat mode) is switched on, if your intention is to repeat the desired release function.
3. Check the release system itself (e.g., if the gate reel or hay net is jammed).

Sicherheit und Wartung / Safety and maintenance

Aufstellung: Installieren Sie den Timer so, dass Pferde keinen Zugang dazu haben und ihn nicht beschädigen können.

Ersatzteile: Das Produkt ist für Reparaturen konzipiert, und jedes Teil ist als Ersatzteil auf unserer Website erhältlich.

Reinigung: Wischen Sie das Gerät bei Bedarf mit einem feuchten Tuch ab. Verwenden Sie kein fließendes Wasser.

Akkupflege: Laden Sie den Akku vor der Langzeitlagerung vollständig auf, um seine Lebensdauer zu verlängern. Laden Sie den Akku nicht bei Temperaturen unter 0 °C.

Placement: Position the timer out of reach of horses so that horses cannot damage it.

Spare parts: The product is designed to be repairable, and every part is available as a spare part from our website.

Cleaning: Wipe the device with a damp cloth. Do not use running water.

Battery maintenance: Fully charge the battery before long-term storage to maximize its lifespan. **Do not** charge the battery in temperatures below 0 °C.

Technische Daten / Specifications

Betriebstemperatur / Working temperature: -30°C... +50°C

Akku / Battery: 3.6V Li-Ion 9Wh

Ladezeit / Charging time: 2-3h

Abmessungen / Dimensions: 104 x 80 x 80 mm

Maximal Belastung / Max load: 3kg

Gewicht / Weight: 240g

IP-Schutzklasse / IP Rating: IP43

Die detaillierte Bedienungsanleitung finden Sie, indem Sie den QR-Code auf der Rückseite dieser Anleitung scannen oder unter:
www.haytime.fi/manual

Sie können uns unter info@haytime.fi erreichen.

For detailed manual, scan the back of this guide or visit:

www.haytime.fi/manual

You can contact us at info@haytime.fi.

HayTime Oy
Vetokuja 4
01610 Vantaa, Finland



