

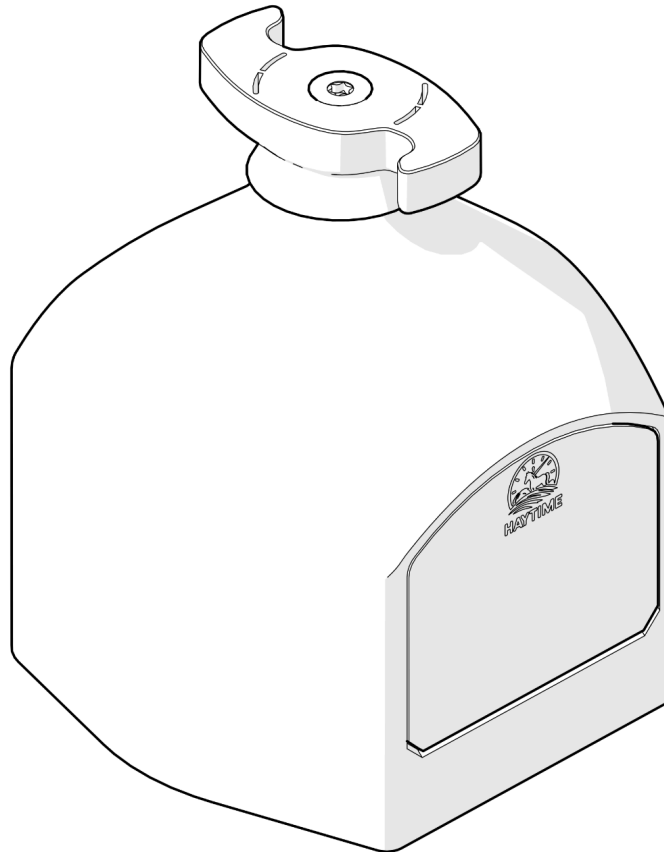

# HayTime Digital

## Käyttöohje



<b>1. Ajastimen peruskäyttö</b>	<b>2</b>
<b>2. Valikko</b>	<b>3</b>
<b>3. Ajastimen tilat (Modes)</b>	<b>4</b>
Mode 1: Ajastin vapautuu asetetun ajan päästä	4
Mode 2: Ajastin vapautuu päivittäin asetettuun kellonaikaan	5
Mode 3: Ajastin vapautuu asetettuna päivänä ja kellonaikana	6
<b>4. Yleistä tietoa</b>	<b>7</b>

# 1. Ajastimen peruskäyttö

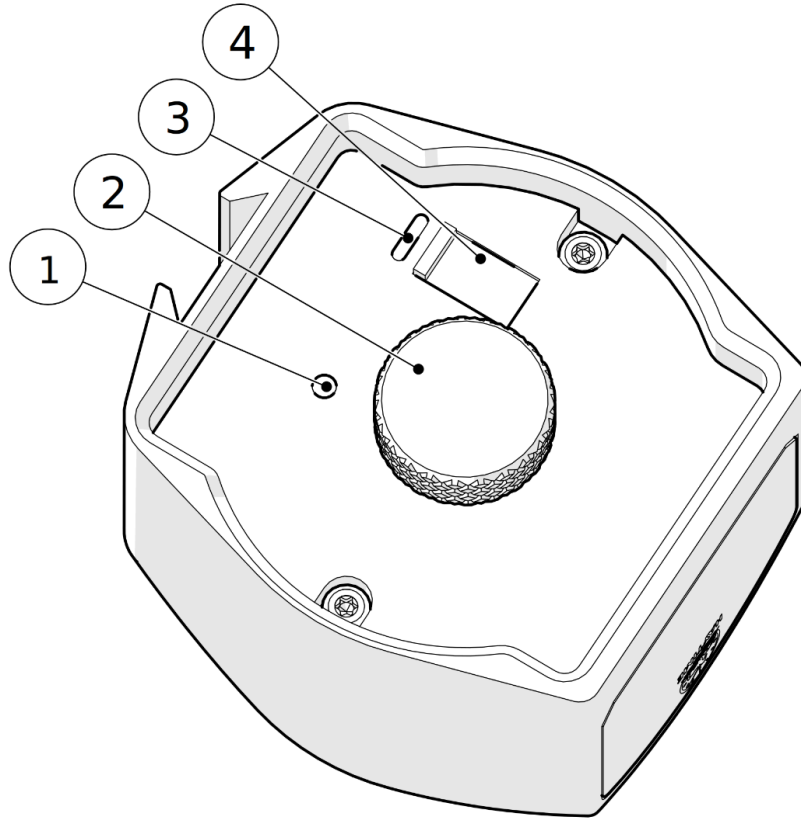

Nro	Osa	Kuvaus
1	Nollauspainike (Reset)	Pieni upotettu painike laitteen sivussa tehdasasetusten palauttamiseen.
2	Kiertopainike	Laitteen pääohjain. Käytä tätä navigointiin ja valintojen vahvistamiseen.
3	Latauksen merkkivalo	Punainen = ladataan, Vihreä = akku täynnä
4	USB-C-liitin	Akun latausta varten.

**Ajastimen lataaminen:** Ajastimen akku ladataan luukun alta löytyvän USB-C-liittimen avulla (4).

**Asetusten säätäminen:** Ajastimen asetusten säätäminen tapahtuu ajastimen pohjassa olevalla kiertopainikkeella (2).

- Painikkeen pyörittäminen: Pyörittämällä painiketta vasemmalle tai oikealle voit siirtää valintakohdistinta (>) ylös ja alas valikoissa tai suurentaa/pienentää lukuja (kuten aikaa ja päivämäärää).
- Painikkeen painallus (lyhyt): Painiketta lyhyesti painamalla voit valita haluamasi kohdan sen muokkaamista varten, vahvistaa asettamasi luvun ja/tai siirtyä seuraavaan asetusten kohtaan (esim. tunneista minuutteihin).
- Painikkeen painallus (pitkä): Paina ja pidä painiketta asetetun vapautusajan kohdalla muutaman sekunnin ajan peruuttaaksesi asetetun vapautusajan.

**Ajastimen nollaaminen:** Ajastimen voi tarvittaessa nollata painamalla ajastimen pohjassa olevaa pientä nappulaa (1).

**Virransäästötila:** Näyttö sammuu automaattisesti säästääkseen akkua. Laite "herää" heti, kun painat kiertopainiketta. Huomaathan, että kaikki ajastukset toimivat normaalisti myös näytön ollessa pimeänä.

## 2. Valikko

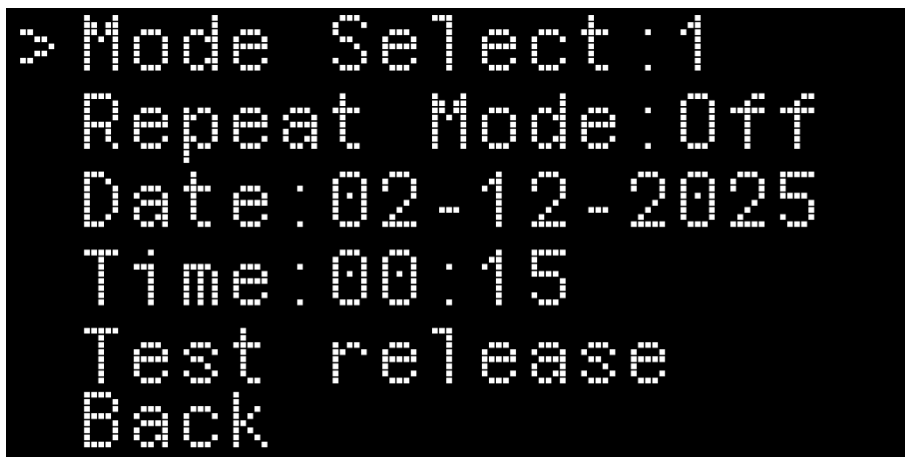

```
> Mode Select : 1
Repeat Mode : Off
Date : 02 - 12 - 2025
Time : 00 : 15
Test release
Back
```

Näyttökuvaa: Ajastimen asetusten näyttötila

**Navigointi:** Pääset valikkoon siirtämällä kohdistimen (>) pääruudun yläreunan Menu-kohtaan ja painamalla painiketta. Pyöritä painiketta siirtääksesi >-kohdistinta haluttuun vaihtoehtoon ja paina painiketta valitaksesi kohdan.

### Valikkovaihtoehdot:

**Mode Select:** Valitse ajastimen tila: 1, 2 tai 3.

**Repeat Mode:** Kytke toistotoiminto päälle (On) tai pois (Off).

- Off: Ajastin aukeaa yhden kerran asetettuna aikana, mutta asetettua vapautumisaikaa ei toisteta.
- On: Asetettu vapautusaika toistetaan. Tilassa 1 (Mode 1) aika alkaa kulua alusta ja tilassa 2 (Mode 2) vapautus tapahtuu samaan aikaan seuraavana päivänä.

**Date:** Aseta ajastimeen oikea päivämäärä. Pyörittämällä painiketta voit asettaa oikean luvun päivän, kuukauden ja vuoden kohdalle. Lyhyellä painalluksella voit siirtyä kohtien välillä (aktiivinen kohta on alleviivattu). Viimeinen painallus tallentaa päivämäärän. Oikea päivämäärä tarvitaan tiloissa 1 ja 3.

**Time:** Aseta nykyinen kellonaika. Prosessi on samanlainen kuin päivämäärän asettamisessa. Huomaathan, ettei ajastin osaa automaattisesti muuttaa kellon aikaa mahdollisten talvi- ja kesäaikojen välillä vaan kellonaika täytyy muokata itse.

**Test:** Testaa ajastimen vapautus manuaalisesti. Paina kerran kokeillaksesi vapautusta. Tämä voi olla hyödyllistä esimerkiksi testataksesi ajastusjärjestelmäsi toimivuutta.

**Back:** Asetusten asettamisen jälkeen voit siirtyä tämän kohdan kautta valitsemaasi tilaan (Mode) ja asettaa haluamasi avautumisajat.

### 3. Ajastimen tilat (Modes)

#### Mode 1: Ajastin vapautuu asetetun ajan päästä



Näyttökuva: Mode 1 näyttötila, kun vapautus on asetettu 6h ja 30min päähän

Tässä tilassa ajastin vapautuu asetetun ajan jälkeen. Esimerkiksi, jos kellonaika on ajastushetkellä 12.52 ja asetat ajastimeen ajan 6.30 ajastin vapautuu klo 19.22.

**Näyttö:** Näyttää keskellä ajan, jonka jälkeen ajastin vapautuu (TT:MM), vapautuksen kellonajan ja päivämäärän sen alapuolella, nykyisen ajan oikeassa yläkulmassa, valikon pikanäppäimen (Menu) sekä akun ilmaisimen. Vapautukseen asetettu aika ei vähene reaaliajassa vaan alkuperäinen asetettu vapautukseen jäljellä oleva aika näkyy näytöllä. Aktiivisen ajastukset tunnistat kellonajan ympärillä olevasta valkoisesta reunuksesta.

#### Vapautusajan asettaminen:

- Siirry aikakenttään kiertämällä painiketta.
- Paina painiketta aloittaaksesi tuntien asettamisen (0–99). Pyöritä painiketta haluttuun tuntimäärään.
- Paina uudelleen asettaaksesi minuutit (0–59). Pyöritä painiketta haluttuun minuuttimäärään.
- Vahvasta vapautusaika viimeisellä painamisella. Laite laskee ja näyttää tarkan tulevan vapautuksen kellonajan ja päivämäärän ("HayTime at: TT:MM PP.KK"). Tällöin myös asetettuun aikaan tulee ympärille reunukset.

#### Vapautuksen poistaminen:

- Siirrä kohdistin poistettavan ajastusajan kohdalle ja pidä kiertopainiketta painettuna noin 1,5 sekunnin ajan. Aika poistetaan ja reunukset häviävät.

## Mode 2: Ajastin vapautuu päivittäin asetettuun kellonaikaan



Näyttökuvaa: Mode 2 näyttötila, kun vapautukset on asetettu kello 3.10 ja 12.00

Tässä tilassa ajastin voidaan asettaa vapautumaan jopa neljä kertaa päivässä. Vapautus perustuu valikossa asetettuun kellonaikaan. Esimerkiksi, jos olet asettanut vapautuksen klo 3.10, vapautus tapahtuu, kun ajastimen kello on 3.10.

**Näyttö:** Näyttää neljä aikapaikkaa (TT:MM), nykyisen ajan, valikon pikanäppäimen (Menu) ja akun ilmaisimen. Aktiiviset ajastukset tunnistat kellonajan ympärillä olevasta valkoisesta reunuksesta.

### Vapautuksen asettaminen:

- Siirry johonkin neljästä aikapaikasta kiertämällä painiketta.
- Paina painiketta aloittaaksesi tuntien asettamisen (0–99). Pyöritä painiketta haluttuun tuntimäärään.
- Paina uudelleen asettaaksesi minuutit (0–59). Pyöritä painiketta haluttuun minuuttimäärään.
- Vahvasta vapautusaika viimeisellä painamisella. Tällöin myös asetettuun aikaan tulee ympärille reunukset.
- Mikäli haluat asettaa useampia päivittäisiä vapautusaikoja, siirrä valitsin (>) toiseen aikapaikkaan ja aseta haluttu vapautumisaika.

### Vapautuksen poistaminen:

- Siirrä kohdistin poistettavan ajastusajan kohdalle ja pidä kiertopainiketta painettuna noin 1,5 sekunnin ajan. Aika poistetaan ja reunukset häviävät.

## Mode 3: Ajastin vapautuu asetettuna päivänä ja kellonaikana



Näyttökuvaa: Mode 3 näyttötila, kun vapautus on asetettu aukeamaan 22.6. kello 20.00

Tässä tilassa ajastin voidaan asettaa vapautumaan jopa kaksi kertaa tiettyinä päivinä ja kellonaikoina.

**Näyttö:** Näyttää kaksi paikkaa, joissa kussakin on päivämäärä (PP.KK) ja kellonaika (TT:MM), nykyinen aika, valikon pikanäppäin (Menu) sekä akun ilmaisimen. Aktiivisen ajastuksen tunnustat päivämäärän ja kellonajan ympärillä olevasta valkoisesta reunuksesta.

### Vapautuksen asettaminen:

- Siirry jompaankumpaan kahdesta paikasta ja paina painiketta.
- Paina painiketta aloittaaksesi päivämäärän asettamisen. Pyöritä painiketta ensin haluttuun päivään (1-31), paina painiketta ja pyöritä sitten painiketta haluttuun kuukauteen (1-12).
- Paina painiketta aloittaaksesi kellonajan asettamisen. Pyöritä painiketta haluttuun tuntimäärään (0-99), paina painiketta ja pyöritä sitten painiketta haluttuun minuuttimäärään (0-59).
- Vahvista vapautusaika viimeisellä painamisella. Tällöin myös asetettuun aikaan tulee ympärille reunukset.
- Mikäli haluat asettaa useampia päivämäärän mukaisia vapautusaikoja, siirrä valitsin (>) toiseen aikapaikkaan ja aseta haluttu vapautumisaika.

### Vapautuksen poistaminen:

- Siirrä kohdistin poistettavan ajastusajan kohdalle ja pidä kiertopainiketta painettuna noin 1,5 sekunnin ajan. Aika poistetaan ja reunukset häviävät.

## 4. Yleistä tietoa

**Vapautustoiminto:** Kun ajastettu vapautusaika saavutetaan, ajastimen kahvanpidike (vihreä) vapautuu. Vapautuminen vaatii kuorman eli ajastin ei vapaudu ilman kuormaa.

**Vapautusajan aktivoituminen:** Kun vapautusaika on asetettu missä tahansa tilassa (Modes), se ilmaistaan valkoisella laatikolla aikapaikan ympärillä.

**Päävalikkoon (Menu) palaaminen:** Jokaisesta kolmesta tilasta pääsee päävalikkoon (Menu) siirtämällä ensin valitsimen (>) näytössä näkyvään ”Menu” -kohtaan ja sen jälkeen painamalla painiketta.

### Ajastimen akku:

- Ajastimen optimaalisen toiminnan takaamiseksi suosittelemme lataamaan akun täyteen ennen talvikautta.
- Ajastimen akun lataus kylmänä heikentää akun käyttöikää, joten suosittelemme ottamaan ajastimen sisälle hyvissä ajoin ennen lataamista.
- Säästääkseen akkua näyttö sammuu automaattisesti ja ajastin siirtyy syvälepotilaan 30 sekunnin toimeettomuuden jälkeen. Näyttö herää välittömästi, kun painiketta painetaan. Ajastin avautuu asetettuna vapautusaikana, vaikka näyttö on syvälepotilassa.
- Näytön yläreunassa näkyy viisirivinen akun kuvake, joka antaa arvion jäljellä olevasta akunkestosta.