

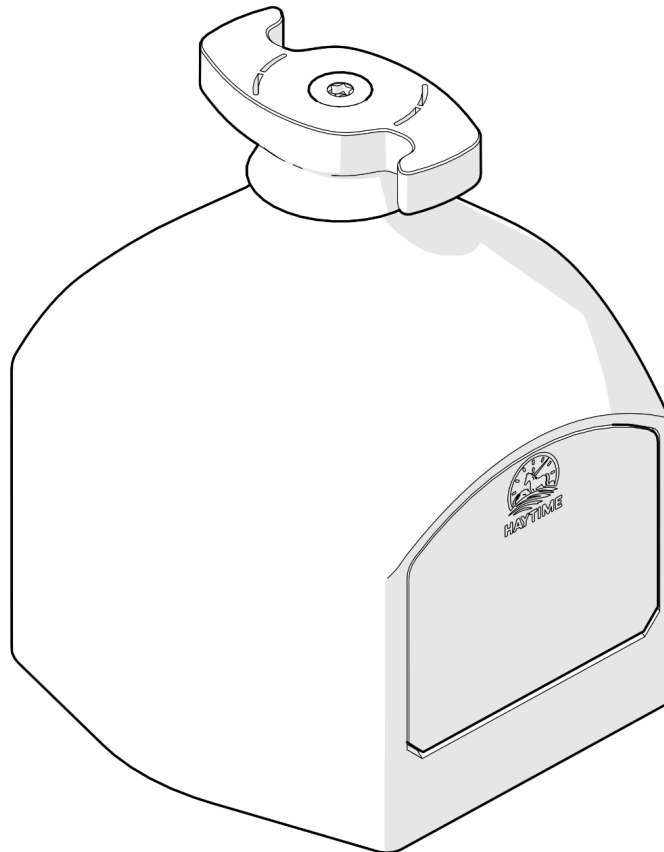

# HayTime Digital

## Bedienungsanleitung



<b>1. Grundlegende Bedienung des Timers</b>	<b>2</b>
<b>2. Menü</b>	<b>3</b>
<b>3. Timer-Modi</b>	<b>4</b>
Modus 1: Timer löst nach einer eingestellten Dauer aus	4
Modus 2: Timer löst täglich zu einer eingestellten Uhrzeit aus	5
Modus 3: Timer löst an einem eingestellten Datum und einer Uhrzeit aus	6

## 1. Grundlegende Bedienung des Timers

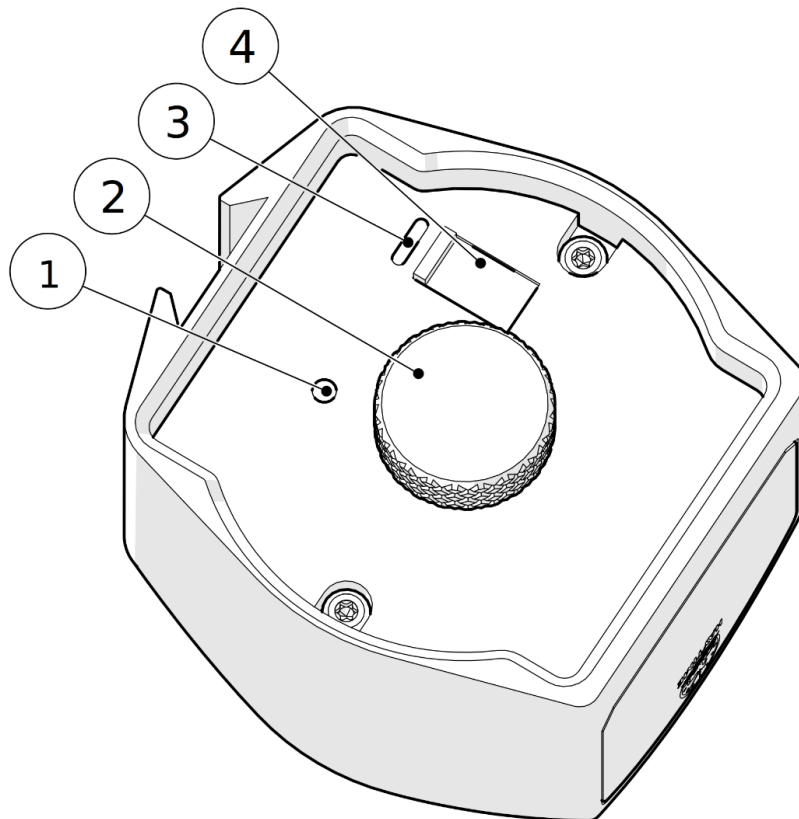

Nr.	Teil	Beschreibung
1	Reset-Taste (Reset)	Kleiner eingelassener Knopf an der Seite des Geräts zum Wiederherstellen der Werkseinstellungen.
2	Drehknopf	Die Hauptsteuerung des Geräts. Verwenden Sie diesen zur Navigation und zum Bestätigen von Auswahlen.
3	Ladeanzeige	Rot = wird geladen, Grün = Akku voll

4	USB-C-Anschluss	Zum Laden des Akkus.
---	-----------------	----------------------

**Laden des Timers:** Der Akku des Timers wird über den USB-C-Anschluss (4) unter der Klappe geladen.

**Einstellen der Einstellungen:** Die Einstellungen des Timers werden mit dem Drehknopf (2) an der Unterseite des Timers vorgenommen.

- Drehknopf drehen: Durch Drehen des Knopfs nach links oder rechts können Sie den Auswahlcursor (>) in den Menüs nach oben und unten bewegen oder Werte erhöhen/verringern (z. B. Zeit und Datum).
- Kurzer Druck: Durch kurzes Drücken des Knopfs können Sie den gewünschten Punkt zur Bearbeitung auswählen, den eingestellten Wert bestätigen und/oder zum nächsten Einstellungspunkt wechseln (z. B. von Stunden zu Minuten).
- Langer Druck: Drücken und halten Sie den Knopf an der eingestellten Auslösezeit einige Sekunden lang, um die eingestellte Auslösezeit zu löschen.

**Timer zurücksetzen:** Bei Bedarf kann der Timer zurückgesetzt werden, indem der kleine Knopf (1) an der Unterseite des Timers gedrückt wird.

**Energiesparmodus:** Das Display schaltet sich automatisch aus, um den Akku zu schonen. Das Gerät "erwacht" sofort, wenn Sie den Drehknopf drücken. Bitte beachten Sie, dass alle Timer auch bei ausgeschaltetem Display normal funktionieren.

## 2. Menü

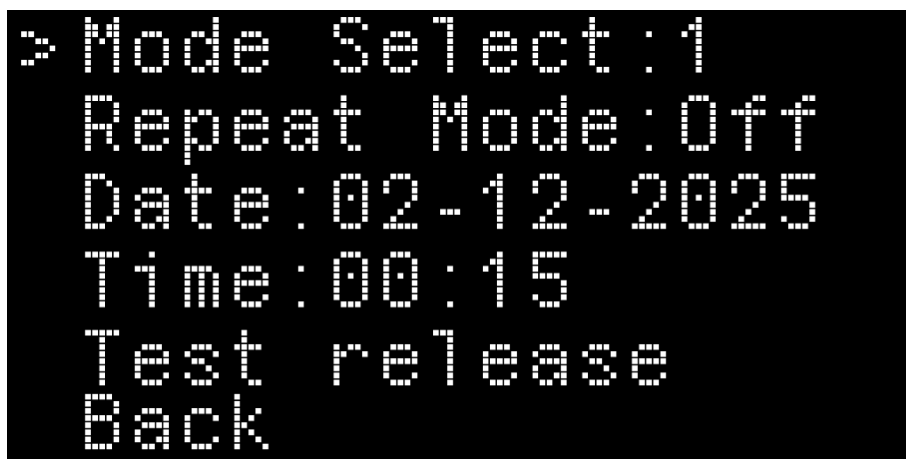

Bildschirm: Ansicht der Timer-Einstellungen

**Navigation:** Öffnen Sie das Menü, indem Sie den Cursor (>) zur Menüoption oben auf dem Hauptbildschirm bewegen und den Knopf drücken. Drehen Sie den Knopf, um den >-Cursor zur gewünschten Option zu bewegen, und drücken Sie den Knopf, um die Option auszuwählen.

### Menüoptionen:

**Mode Select:** Wählen Sie den Timer-Modus: 1, 2 oder 3.

**Repeat Mode:** Schalten Sie die Wiederholungsfunktion ein (On) oder aus (Off).

- Off: Der Timer löst einmal zur eingestellten Zeit aus, aber die eingestellte Auslösezeit wird nicht wiederholt.
- On: Die eingestellte Auslösezeit wird wiederholt. Im Modus 1 beginnt der Countdown erneut von vorne und im Modus 2 erfolgt die Auslösung am nächsten Tag zur gleichen Zeit.

**Date:** Stellen Sie das richtige Datum im Timer ein. Durch Drehen des Knopfs können Sie die richtige Zahl für Tag, Monat und Jahr einstellen. Ein kurzer Druck wechselt zwischen den Feldern (das aktive Feld ist unterstrichen). Der letzte Druck speichert das Datum. Das richtige Datum wird in den Modi 1 und 3 benötigt.

**Time:** Stellen Sie die aktuelle Uhrzeit ein. Der Vorgang ist ähnlich wie beim Einstellen des Datums. Bitte beachten Sie, dass der Timer die Uhrzeit nicht automatisch zwischen Sommer- und Winterzeit umstellen kann, sodass die Uhrzeit manuell angepasst werden muss.

**Test:** Testen Sie die Auslösung des Timers manuell. Einmal drücken, um die Auslösung zu testen. Dies kann zum Beispiel nützlich sein, um die Funktionsfähigkeit Ihres Auslösesystems zu testen.

**Back:** Nach dem Einstellen der Einstellungen können Sie über diesen Punkt zu Ihrem gewählten Modus navigieren und die gewünschten Auslösezeiten festlegen.

### 3. Timer-Modi

#### Modus 1: Timer löst nach einer eingestellten Dauer aus



Bildschirm: Modus 1 Ansicht, wenn die Auslösung auf 6h und 30min eingestellt ist

In diesem Modus löst der Timer nach der eingestellten Zeit aus. Wenn die Uhrzeit beim Einstellen beispielsweise 12:52 Uhr ist und Sie den Timer auf 6:30 einstellen, löst der Timer um 19:22 Uhr aus.

**Anzeige:** Zeigt in der Mitte die Zeit bis zur Auslösung des Timers (HH:MM), darunter die Auslösezeit und das Datum, die aktuelle Zeit in der oberen rechten Ecke, die Menüverknüpfung (Menu) sowie die Akkuanzeige. Die eingestellte Auslösezeit zählt nicht in Echtzeit herunter; die ursprünglich eingestellte verbleibende Auslösezeit wird auf dem Bildschirm angezeigt. Aktive Timer erkennen Sie am weißen Rahmen um die Uhrzeit.

#### Einstellen der Auslösezeit:

- Bewegen Sie sich durch Drehen des Knopfs zum Zeitfeld.
- Drücken Sie den Knopf, um mit der Einstellung der Stunden zu beginnen (0–99). Drehen Sie den Knopf auf die gewünschte Stundenanzahl.
- Drücken Sie erneut, um die Minuten einzustellen (0–59). Drehen Sie den Knopf auf die gewünschte Minutenzahl.
- Bestätigen Sie die Auslösezeit mit dem letzten Druck. Das Gerät berechnet und zeigt die genaue bevorstehende Auslösezeit und das Datum an

("HayTime at: HH:MM TT.MM"). Die eingestellte Zeit wird dann auch von einem Rahmen umgeben.

### Auslösezeit löschen:

- Bewegen Sie den Cursor auf die zu löschende Auslösezeit und halten Sie den Drehknopf etwa 1,5 Sekunden lang gedrückt. Die Zeit wird gelöscht und der Rahmen verschwindet.

### Modus 2: Timer löst täglich zu einer eingestellten Uhrzeit aus



Bildschirm: Modus 2 Ansicht, wenn die Auslösungen auf 3:10 und 12:00 Uhr eingestellt sind

In diesem Modus kann der Timer so eingestellt werden, dass er bis zu viermal täglich auslöst. Die Auslösung basiert auf der im Menü eingestellten Uhrzeit. Wenn Sie die Auslösung beispielsweise auf 3:10 Uhr eingestellt haben, erfolgt die Auslösung, wenn die Timer-Uhr 3:10 Uhr anzeigt.

**Anzeige:** Zeigt vier Zeitplätze (HH:MM), die aktuelle Zeit, die Menüverknüpfung (Menu) und die Akkuanzeige. Aktive Timer erkennen Sie am weißen Rahmen um die Uhrzeit.

### Einstellen der Auslösezeit:

- Bewegen Sie sich durch Drehen des Knopfs zu einem der vier Zeitplätze.
- Drücken Sie den Knopf, um mit der Einstellung der Stunden zu beginnen (0–99). Drehen Sie den Knopf auf die gewünschte Stundenanzahl.

- Drücken Sie erneut, um die Minuten einzustellen (0–59). Drehen Sie den Knopf auf die gewünschte Minutenzahl.
- Bestätigen Sie die Auslösezeit mit dem letzten Druck. Die eingestellte Zeit wird dann auch von einem Rahmen umgeben.
- Wenn Sie mehrere tägliche Auslösezeiten einstellen möchten, bewegen Sie die Auswahl (>) zu einem anderen Zeitplatz und stellen Sie die gewünschte Auslösezeit ein.

#### Auslösezeit löschen:

- Bewegen Sie den Cursor auf die zu löschende Auslösezeit und halten Sie den Drehknopf etwa 1,5 Sekunden lang gedrückt. Die Zeit wird gelöscht und der Rahmen verschwindet.

### Modus 3: Timer löst an einem eingestellten Datum und einer Uhrzeit aus



Bildschirm: Modus 3 Ansicht, wenn die Auslösung auf den 22.6. um 20:00 Uhr eingestellt ist

In diesem Modus kann der Timer so eingestellt werden, dass er bis zu zweimal an bestimmten Tagen und Uhrzeiten auslöst.

**Anzeige:** Zeigt zwei Plätze, jeweils mit einem Datum (TT.MM) und einer Uhrzeit (HH:MM), der aktuellen Zeit, der Menüverknüpfung (Menu) sowie der Akkuanzeige. Aktive Timer erkennen Sie am weißen Rahmen um Datum und Uhrzeit.

#### Einstellen der Auslösezeit:

- Bewegen Sie sich zu einem der beiden Plätze und drücken Sie den Knopf.
- Drücken Sie den Knopf, um mit der Datumseinstellung zu beginnen. Drehen Sie den Knopf zunächst auf den gewünschten Tag (1–31), drücken

Sie den Knopf und drehen Sie ihn dann auf den gewünschten Monat (1–12).

- Drücken Sie den Knopf, um mit der Zeiteinstellung zu beginnen. Drehen Sie den Knopf auf die gewünschte Stunde (0–99), drücken Sie den Knopf und drehen Sie ihn dann auf die gewünschten Minuten (0–59).
- Bestätigen Sie die Auslösezeit mit dem letzten Druck. Die eingestellte Zeit wird dann auch von einem Rahmen umgeben.
- Wenn Sie mehrere datumsbasierte Auslösezeiten einstellen möchten, bewegen Sie die Auswahl (>) zum anderen Platz und stellen Sie die gewünschte Auslösezeit ein.

#### **Auslösezeit löschen:**

- Bewegen Sie den Cursor auf die zu löschende Auslösezeit und halten Sie den Drehknopf etwa 1,5 Sekunden lang gedrückt. Die Zeit wird gelöscht und der Rahmen verschwindet.

## **4. Allgemeine Informationen**

**Auslösefunktion:** Wenn die geplante Auslösezeit erreicht wird, löst der Griffhalter (grün) des Timers aus. Die Auslösung erfordert eine Last, d. h. der Timer löst ohne Last nicht aus.

**Aktivierung der Auslösezeit:** Wenn eine Auslösezeit in einem beliebigen Modus eingestellt ist, wird dies durch ein weißes Kästchen um den Zeitplatz angezeigt.

**Zurück zum Hauptmenü (Menu):** Aus allen drei Modi können Sie zum Hauptmenü (Menu) gelangen, indem Sie zunächst die Auswahl (>) zur auf dem Bildschirm angezeigten Option "Menu" bewegen und dann den Knopf drücken.

#### **Timer-Akku:**

- Um die optimale Leistung des Timers zu gewährleisten, empfehlen wir, den Akku vor der Wintersaison vollständig aufzuladen.
- Das Laden des Timer-Akkus bei Kälte verkürzt die Akkulaufzeit. Daher empfehlen wir, den Timer rechtzeitig vor dem Laden ins Haus zu holen.
- Um den Akku zu schonen, schaltet sich das Display automatisch aus und der Timer wechselt nach 30 Sekunden Inaktivität in den Tiefschlafmodus. Das Display wacht sofort auf, wenn der Knopf gedrückt wird. Der Timer löst zur eingestellten Auslösezeit aus, auch wenn das Display im Tiefschlafmodus ist.
- Oben auf dem Display befindet sich ein fünfteiliges Akkusymbol, das eine Schätzung der verbleibenden Akkulaufzeit angibt.

